

## NEC-2

### VERLENGKRAAN

De NEC-2 is een verlengkraan voor wandmontage. Deze wordt gebruikt om het bereik van een afzuigarm zo te verlengen dat deze zeer grote en/of meerdere werkgebieden kan bereiken.

De NEC-2 is voorzien van het *HandyStop*-systeem om de kraan in de gewenste positie te vergrendelen (5 posities).

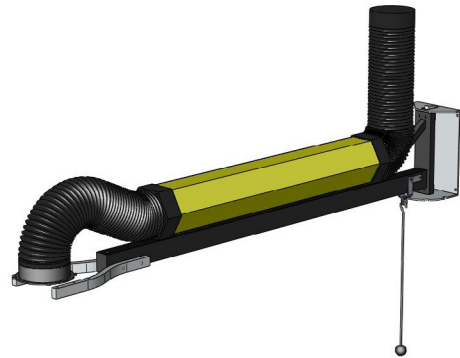

### TOEPASSINGEN

De NEC-2 is geschikt voor de volgende toepassingen:

- MIG-MAG/GMAW lassen
- TIG lassen
- FCAW lassen
- elektrode/MMAW lassen



De NEC-2 **nooit** gebruiken voor de volgende toepassingen en in de volgende situaties:

- booggutsen
- aluminium lasersnijden
- afzuiging van agressieve rook en gassen (bv. van zuren, alkaline, lithiumbevattende soldeer pasta)
- afzuiging van hete gassen (hoger dan 45°C continue)
- slijpen van aluminium en magnesium
- vlamsputten
- afzuiging van cement, zaagsel, houtsnippers etc.
- afzuiging van sigaretten, sigaren, tussens of andere brandende deeltjes, voorwerpen of zuren
- alle situaties waarin explosies kunnen voorkomen; explosieve stoffen/gassen



### SPECIFICATIES

#### ■ Afmetingen en eigenschappen

|                             |  |
|-----------------------------|--|
| Lengte                      | 2 m  |
| Diameter                    | 203 mm   |
| Materiaal:                  |  |
| • buizen                    | • polypropyleen copolymeer met UV-stabilisatie |
| • slangen                   | • PVC met metalen veren                        |
| • chassis                   | • staal  |
| • wandbeugel                | • gegalvaniseerd staal                         |
| Max. temperatuur (continu): |  |
| • buizen                    | • 80°C   |
| • slangen                   | • 80°C   |
| Kleur:                      |  |
| • buizen                    | • geel RAL 1028                                |
| • slangen                   | • grijs RAL 7024                               |
| • chassis                   | • zwart RAL 9005                               |
| Maximale belasting          | 50 kg  |
| Gewicht (netto)             | 37,8 kg  |

#### ■ Omgevingscondities

|                            |  |
|----------------------------|--|
| Bedrijfstemperatuur:       |  |
| • minimum                  | • 5°C  |
| • nominaal                 | • 20°C                                       |
| • maximum                  | • 45°C                                       |
| Max. relatieve vochtigheid | 80%  |
| Buitengebruik toegestaan   | nee  |
| Opslagcondities            | • 5-45°C<br>• relatieve vochtigheid max. 80% |

#### ■ Productcombinaties

|                         |              |
|-------------------------|--------------|
| EXT-NEC-4               | extensie 2 m |
| Flex-3/4, UltraFlex-3/4 | afzuigarm    |

#### ■ Leveringsomvang

Verlengkraan op chassis, incl. wandbevestigingsbeugel - HandyStop-stang - Slang 115 cm (3) - Manchet (4) - Slangklem (2) - Sticker 'max. 50 kg' - Bevestigingsmateriaal

#### ■ Bestelinformatie

|                   |            |
|-------------------|------------|
| Artikelnummer     | 7920122000 |
| Aantal/verpakking | 1          |

#### ■ Transportgegevens

|                       |              |
|-----------------------|--------------|
| Brutogewicht          | 42,2 kg      |
| Afmetingen verpakking |              |
| Max. aantal/pallet    | 8            |
| Douanetariefcode      | 8421.9900.99 |
| Land van oorsprong    | Nederland    |

#### ■ Keurmerken/certificaten

|  |  |
|--|--|
|  <b>RoHS</b> | Richtlijn 2011/65/EC (RoHS) geldig vanaf 8 juni 2011 |
|--|--|

## KENMERKEN

NEC-2 + extensie  
EXT-NEC-4

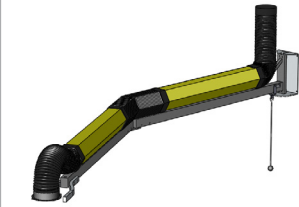

HandyStop



## BEREIK

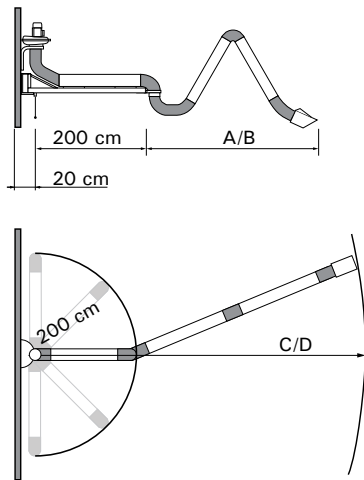

NEC-2 + afzuigarm

- A = (Ultra)Flex-3 = max. 330 cm
- B = (Ultra)Flex-4 = max. 430 cm
- C = NEC-2 + (Ultra)Flex-3 = max. 530 cm
- D = NEC-2 + (Ultra)Flex-4 = max. 630 cm

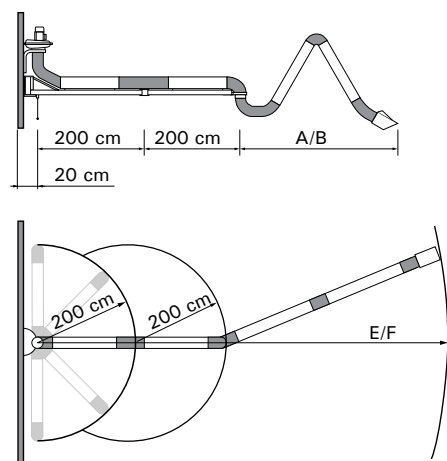

NEC-2 + EXT NEC-4 + afzuigarm

- A = (Ultra)Flex-3 = max. 330 cm
- B = (Ultra)Flex-4 = max. 430 cm
- E = NEC-2 + EXT NEC-4 + (Ultra)Flex-3 = max. 730 cm
- F = NEC-2 + EXT NEC-4 + (Ultra)Flex-4 = max. 830 cm

## DRUKVAL

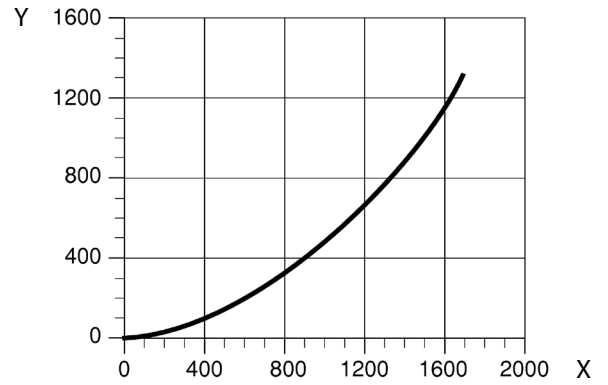

NEC-2 (+ EXT NEC-4) + (Ultra)Flex-3/4

X = Luchtstroom (m<sup>3</sup>/h)  
Y = Statische druk (Pa)

## MONTAGEMATEN

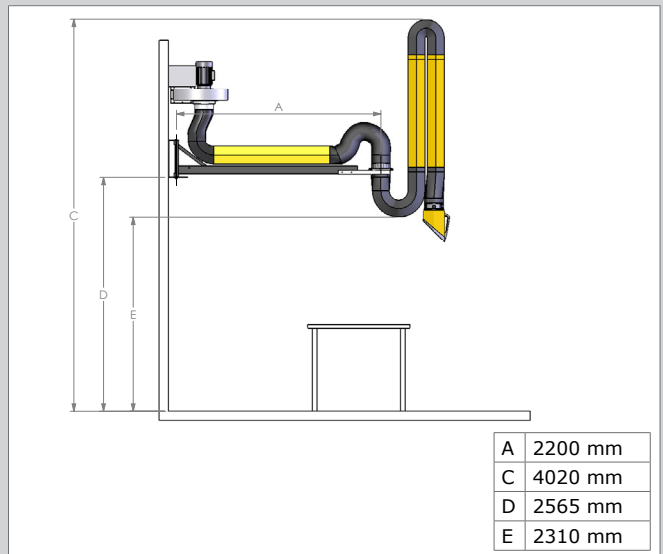

NEC-2 + (Ultra)Flex-4

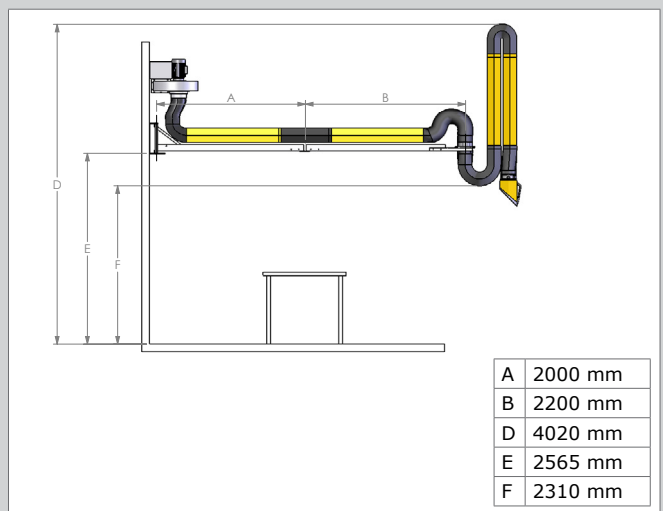

NEC-2 + EXT-NEC-4 + (Ultra)Flex-4

|               |                         |
|---------------|-------------------------|
| Type          | <b>NEC-2</b>            |
| Artikelnummer | 7920122000              |
| Productgroep  | afzuigarmen en -slangen |
| Versie        | 221020/B                |

Kijk voor de laatste versie op [www.plymovent.com](http://www.plymovent.com)